

注記
 図中の寸法については現場調査及び機器設計等の進捗にともなって変更することがある。

15			
14			
13			
12	ロータリーアクチュエーター	1 MRP5-T-GZ	
11	カップリング	1 SFC-050DA2-12B-20B (Type B)	
10	駆動部取付板	1 SPC 4.5t	
9	接続板	2 SS400 9t	
8	軸受取付基台	2 SUS-304 4.0t	
7	軸受け	2 UFL004x2+C004+D004	
6	シャフトボス	2 B20420BU	
5	フランジ	1組 JIS-5K SUS-304 10t	
4	羽根当て	1 SUS304 3x10	
3	シャフト	1 SUS304 φ20	
2	可動羽根	1 SUS304 3.0t	
1	ダンパー本体	1 MD-200A SUS-304 4.0t	
No	部品名称 TITLE	数量 QTY	備考 (規格・寸法) (DIMENSIONS)

特記

- 板フランジとケーシング接合部の内面は全溶接、外側は点付溶接。
- 仕上げは内外面酸洗いとす。
- 本図ダンパーの使用範囲は下記の通です。外径寸法はインチサイズ (鋼管サイズ) です。
 静圧: ±4.0KPa以下 風速: 25m/s以下 温度: -10~60℃以下
 ☆ 屋内使用清浄空気用です。屋外使用、腐食性ガス等の場合はお問い合わせ下さい。
 ☆ ロータリーアクチュエーターは仕様により異なります、別途お問い合わせ下さい。

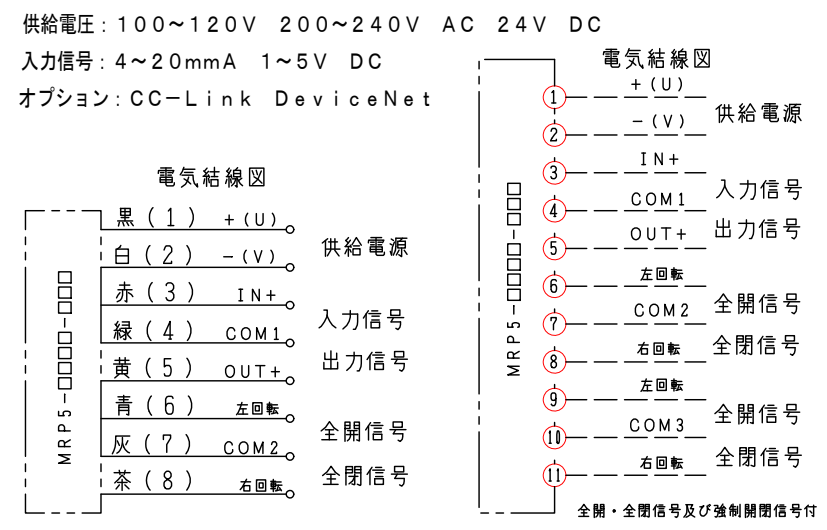

回数 REV. MARK	承認 APPROVED BY	検図 CHECKED BY
年月日 DATE	設計 DESIGNED BY	製図 DRAWN BY
承認 APPROVED BY	変更者 REVISED BY	武田
記事 CONTENTS		FEB. 18. 2015

承認 APPROVED BY

検図 CHECKED BY

名称 TITLE

モーター・ダンパー
 EHPHMEF-200A-U
 高分解能ステッピングモーター
 (SUS)

図面番号 DRAWING NO.
 EHPHMEF-200A-U

変更 REV. MARK
 回数 01
 01

保管 REGISTERED

工事番号 JOB No.

